

MAXI ECO FLOWATCH®

SICCOM

Maxi bomba de pistón pequeña, potente y muy silenciosa para la evacuación de condensados de climatizadores hasta 30kW / 102 000BTU / 8.5 tons.

Ref: DE40LCC300

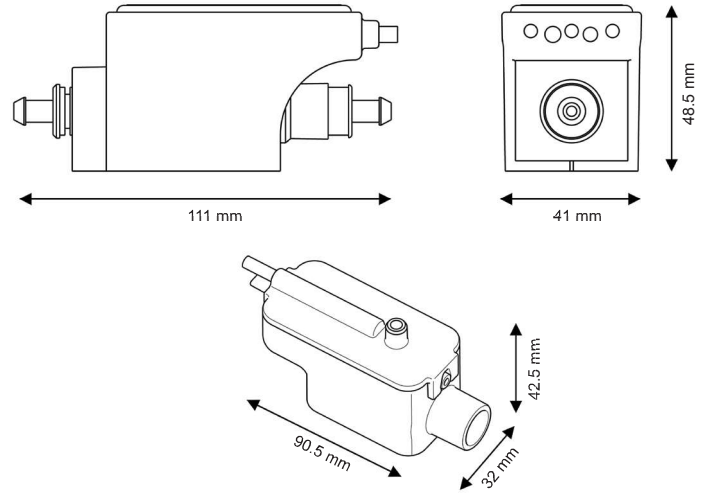
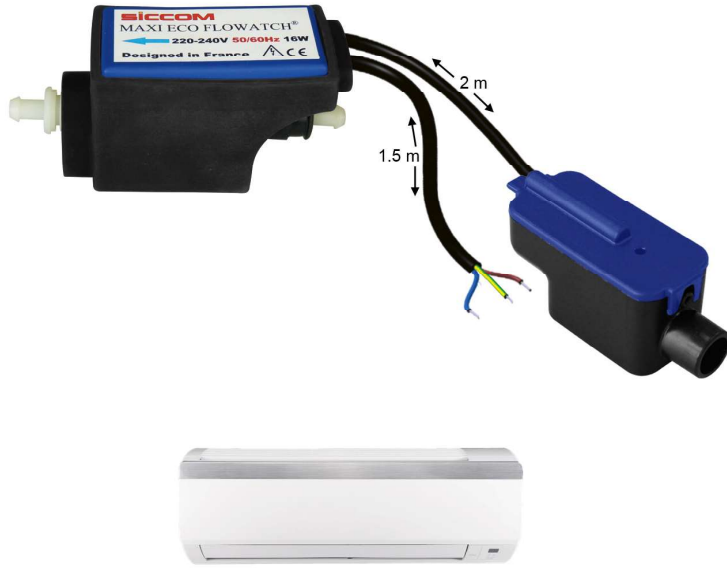

Diámetros de los tubos
Aspiración : 6/9 mm - no suministrado
Descarga : 6/9 mm - no suministrado

CARACTERÍSTICAS

Caudal máx.	40 l/h
Altura de aspiración máx.	2 m
Altura de descarga máx.	10 m
Potencia eléctrica	16W
Tensión eléctrica	220-240V 50/60Hz
Alarma*	Sin alarma
Nivel sonoro**	
Protección IP	IP20
Protección térmica	Sí
Factor de marcha***	100%
Cable alimentación	1.5 m
Dimensiones	111 x 41 x 48 mm / 90 x 32 x 42 mm

* Opción alarma por previa solicitud.

** Notación de 1 onda (≤ 20 dBA) a 6 ondas (> 45 dBA)

*** La bomba es capaz de funcionar al 100% del tiempo si es necesario.

CAUDAL

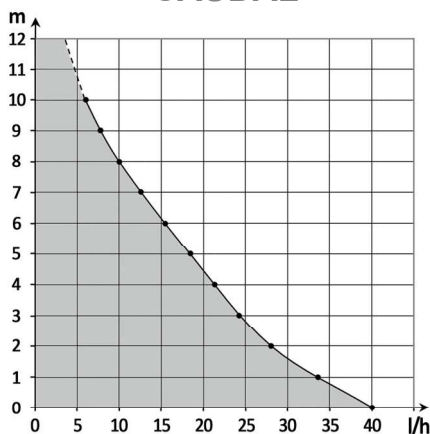

VENTAJAS



Silenciosa

La única bomba del mercado a proponer un tal caudal para un nivel sonoro tan bajo.



Alto rendimiento

Caudal 40 l/h
Altura de descarga máx. 10 m



Depósito desmontable

Fácilmente desmontable para la limpieza del depósito y del flotador.



Filtro integrado

Filtro de plástico integrado al depósito, impidan las impurezas de pasar dentro de la bomba.



Accesorios incluidos

Todos los accesorios necesarios a la instalación están incluidos.



Bomba compacta

De pequeño tamaño, la bomba y el bloque de detección son fáciles de instalar.



CONTENIDO

Bomba - Bloque de detección - Adhesivo velcro para la fijación del bloque de detección - Tubo de entrada - 3 abrazaderas